

# FERME ROSE 9

CRÉÉ LE  
2023-11-14

<b>Surface totale</b> 142.16 m <sup>2</sup>	<b>Étages</b> 1	<b>Pièces</b> 11	<b>Salles de bain</b> 2.1
--	--------------------	---------------------	------------------------------

# FERME ROSE 9

SURFACE TOTALE : 142.16 m<sup>2</sup> • SURFACE HABITABLE : 114.01 m<sup>2</sup> • ÉTAGES : 1 • PIÈCES : 11



## ▼ Rez-de-chaussée

SURFACE TOTALE : 142.16 m<sup>2</sup> • SURFACE HABITABLE : 114.01 m<sup>2</sup> • PIÈCES : 11

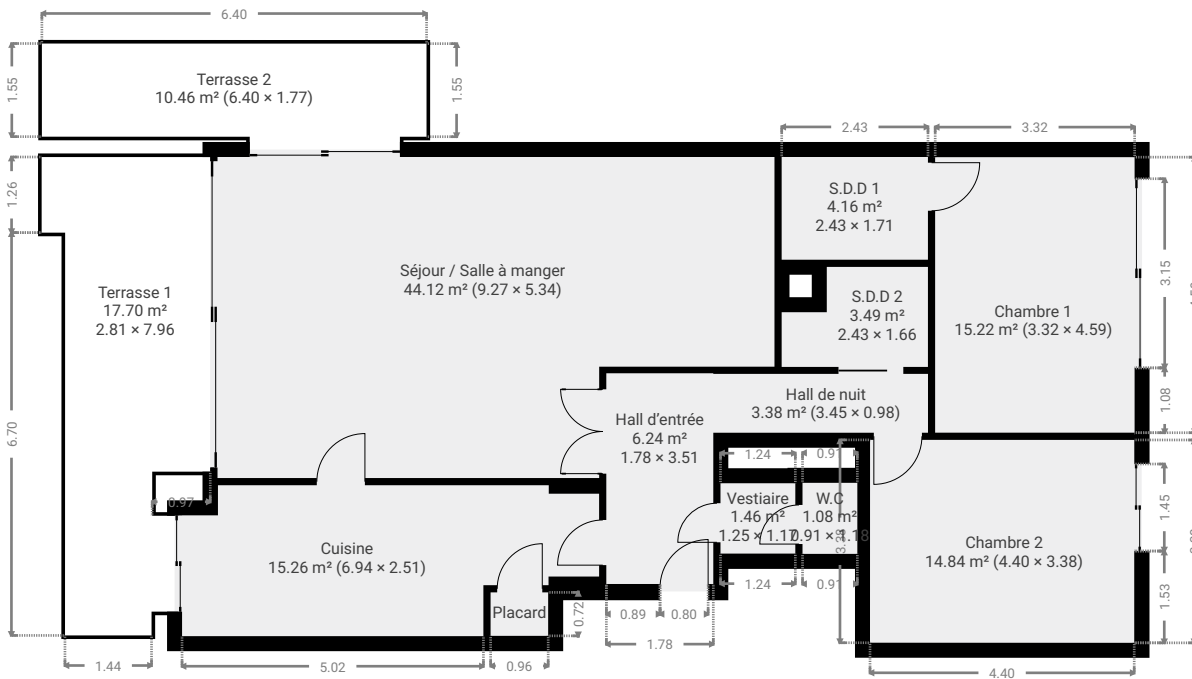

CETTE SUPERFICIE TOTALE CORRESPOND À L'ADDITION DES MESURES NETTES DE TOUTES LES PIÈCES, SANS COMPTER LES MURS, LES PASSAGES ENTRE LES PIÈCES ET LES GAINES TECHNIQUES

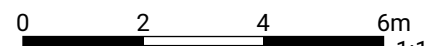

1:126  
Page 2/9

# FERME ROSE 9

SURFACE TOTALE : 142.16 m<sup>2</sup> • SURFACE HABITABLE : 114.01 m<sup>2</sup> • ÉTAGES : 1 • PIÈCES : 11



## ▼ Chambre 1 Rez-de-chaussée

LARGEUR : 3.32 m • LONGUEUR : 4.59 m  
SURFACE : 15.22 m<sup>2</sup> • PÉRIMÈTRE : 15.81 m

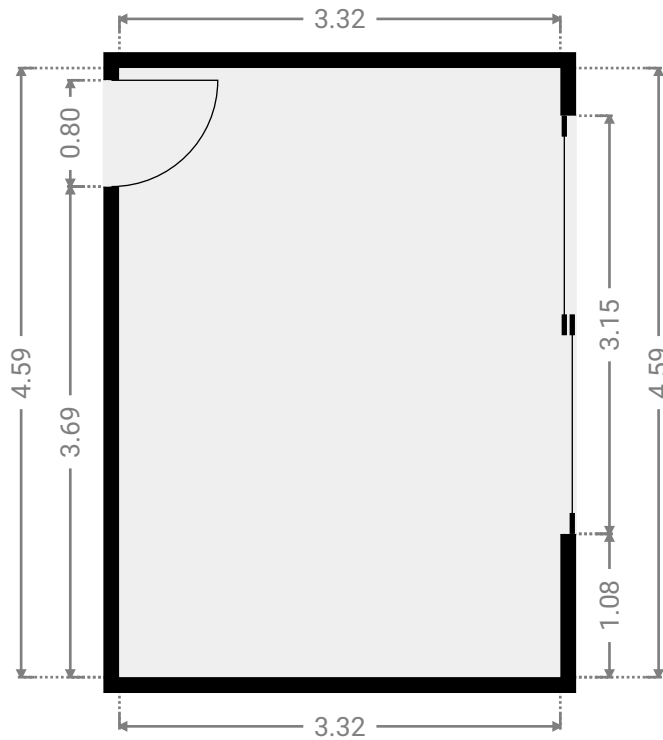
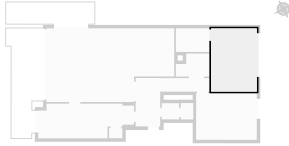

## ▼ Chambre 2 Rez-de-chaussée

LARGEUR : 4.40 m • LONGUEUR : 3.38 m  
SURFACE : 14.84 m<sup>2</sup> • PÉRIMÈTRE : 15.54 m

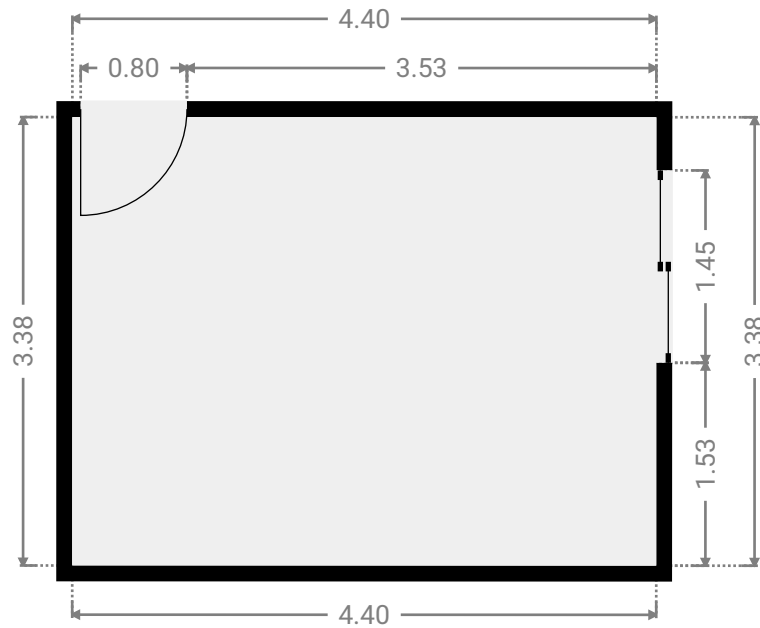
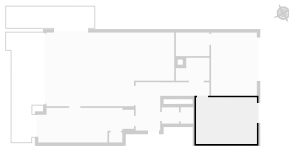

# FERME ROSE 9

SURFACE TOTALE : 142.16 m<sup>2</sup> • SURFACE HABITABLE : 114.01 m<sup>2</sup> • ÉTAGES : 1 • PIÈCES : 11



## ▼ Cuisine Rez-de-chaussée

LARGEUR : 6.94 m • LONGUEUR : 2.51 m  
SURFACE : 15.26 m<sup>2</sup> • PÉRIMÈTRE : 18.91 m

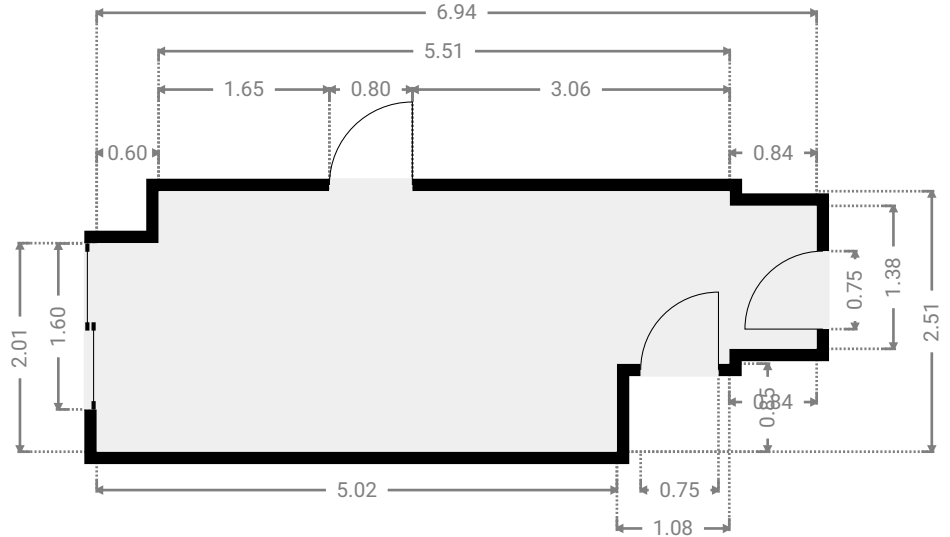
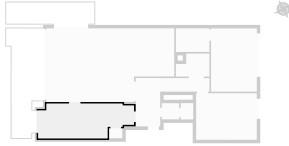

## ▼ Placard Rez-de-chaussée

LARGEUR : 0.96 m • LONGUEUR : 0.72 m  
SURFACE : 0.69 m<sup>2</sup> • PÉRIMÈTRE : 3.36 m

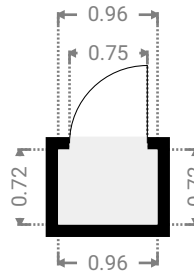

# FERME ROSE 9

SURFACE TOTALE : 142.16 m<sup>2</sup> • SURFACE HABITABLE : 114.01 m<sup>2</sup> • ÉTAGES : 1 • PIÈCES : 11



## ▼ Hall de nuit Rez-de-chaussée

LARGEUR : 3.45 m • LONGUEUR : 0.98 m  
SURFACE : 3.38 m<sup>2</sup> • PÉRIMÈTRE : 8.87 m

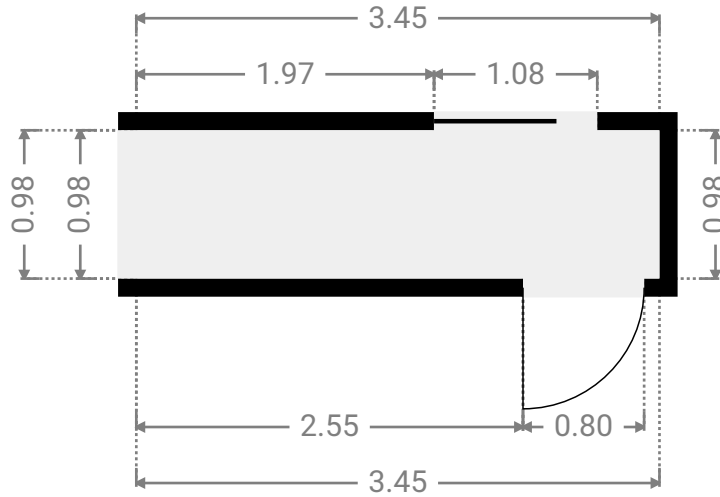
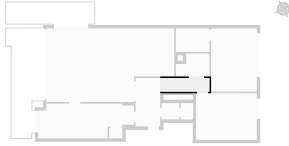

## ▼ Hall d'entrée Rez-de-chaussée

LARGEUR : 1.78 m • LONGUEUR : 3.51 m  
SURFACE : 6.24 m<sup>2</sup> • PÉRIMÈTRE : 10.57 m

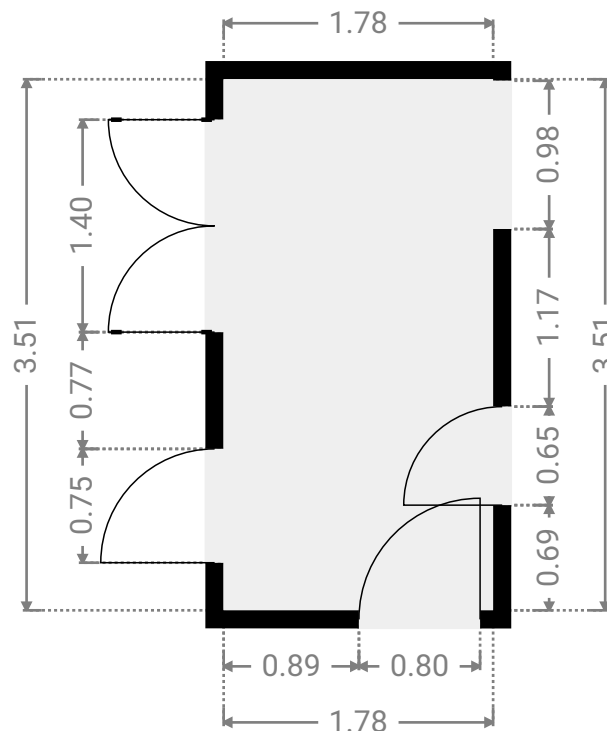
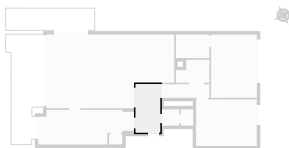

CETTE SUPERFICIE TOTALE CORRESPOND À L'ADDITION DES MESURES NETTES DE TOUTES LES PIÈCES, SANS COMPTER LES MURS, LES PASSAGES ENTRE LES PIÈCES ET LES GAINES TECHNIQUES

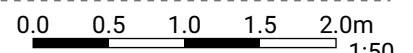

# FERME ROSE 9

SURFACE TOTALE : 142.16 m<sup>2</sup> • SURFACE HABITABLE : 114.01 m<sup>2</sup> • ÉTAGES : 1 • PIÈCES : 11



## ▼ S.D.D 1 Rez-de-chaussée

LARGEUR : 2.43 m • LONGUEUR : 1.71 m  
SURFACE : 4.16 m<sup>2</sup> • PÉRIMÈTRE : 8.29 m

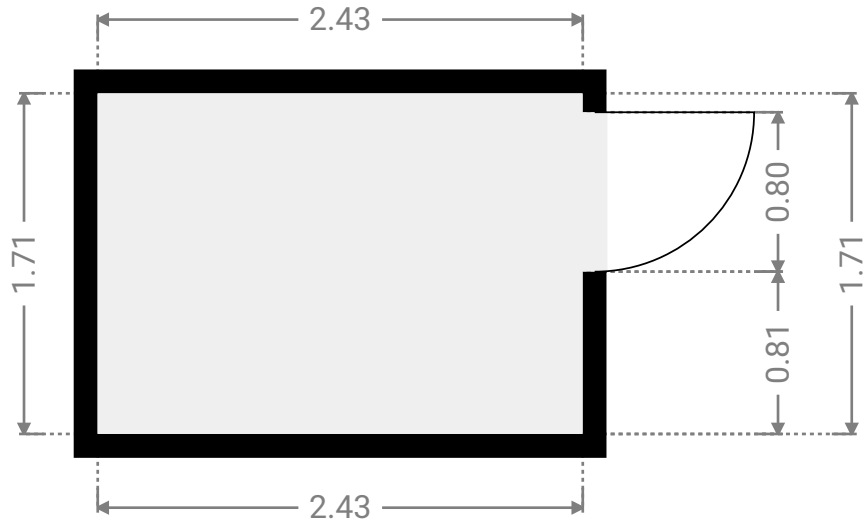
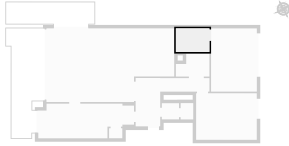

## ▼ S.D.D 2 Rez-de-chaussée

LARGEUR : 2.43 m • LONGUEUR : 1.66 m  
SURFACE : 3.49 m<sup>2</sup> • PÉRIMÈTRE : 8.20 m

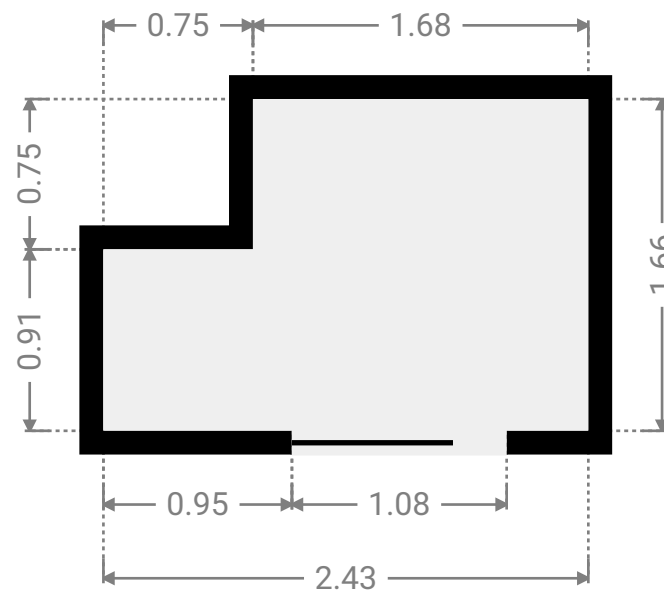
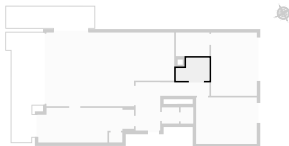

CETTE SUPERFICIE TOTALE CORRESPOND À L'ADDITION DES MESURES NETTES DE TOUTES LES PIÈCES, SANS COMPTER LES MURS, LES PASSAGES ENTRE LES PIÈCES ET LES GAINES TECHNIQUES

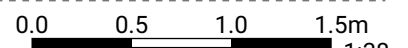

# FERME ROSE 9

SURFACE TOTALE : 142.16 m<sup>2</sup> • SURFACE HABITABLE : 114.01 m<sup>2</sup> • ÉTAGES : 1 • PIÈCES : 11

## ▼ Séjour / Salle à manger Rez-de-chaussée

LARGEUR : 9.27 m • LONGUEUR : 5.34 m  
SURFACE : 44.12 m<sup>2</sup> • PÉRIMÈTRE : 29.22 m

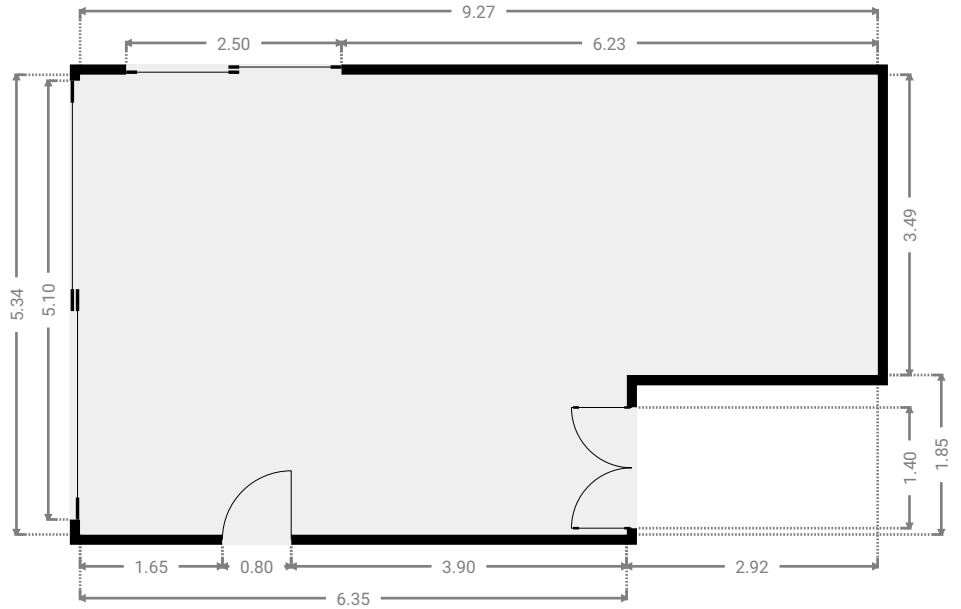
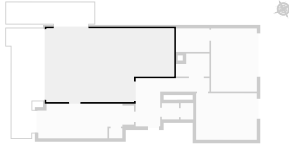

## ▼ Terrasse 2 Rez-de-chaussée

LARGEUR : 6.40 m • LONGUEUR : 1.77 m  
SURFACE : 10.46 m<sup>2</sup> • PÉRIMÈTRE : 16.34 m

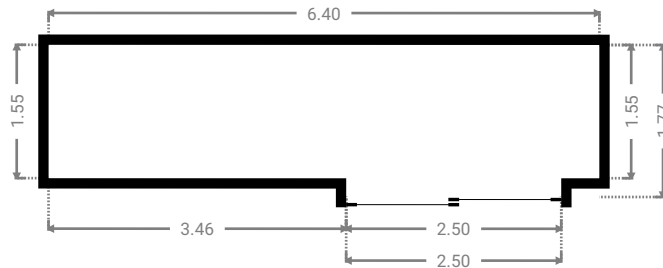
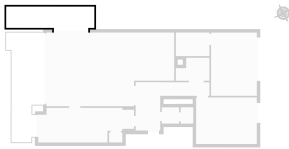

# FERME ROSE 9

SURFACE TOTALE : 142.16 m<sup>2</sup> • SURFACE HABITABLE : 114.01 m<sup>2</sup> • ÉTAGES : 1 • PIÈCES : 11



## ▼ Terrasse 1 Rez-de-chaussée

LARGEUR : 2.81 m • LONGUEUR : 7.96 m  
SURFACE : 17.70 m<sup>2</sup> • PÉRIMÈTRE : 22.29 m

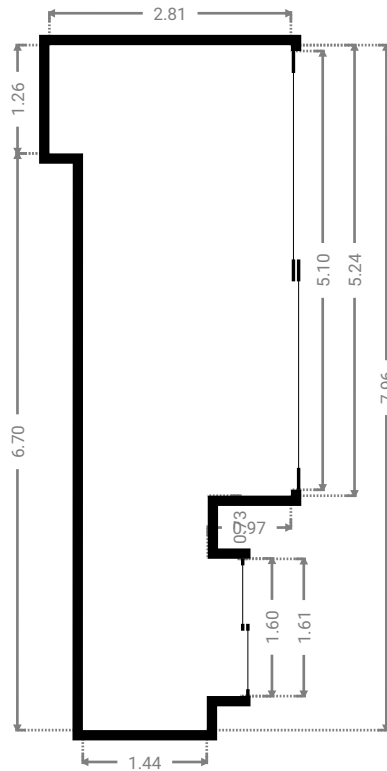

## ▼ Vestiaire Rez-de-chaussée

LARGEUR : 1.25 m • LONGUEUR : 1.17 m  
SURFACE : 1.46 m<sup>2</sup> • PÉRIMÈTRE : 4.83 m

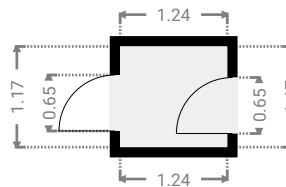
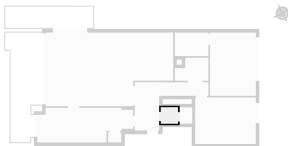

CETTE SUPERFICIE TOTALE CORRESPOND À L'ADDITION DES MESURES NETTES DE TOUTES LES PIÈCES, SANS COMPTER LES MURS, LES PASSAGES ENTRE LES PIÈCES ET LES GAINES TECHNIQUES

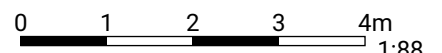



# FERME ROSE 9

SURFACE TOTALE : 142.16 m<sup>2</sup> • SURFACE HABITABLE : 114.01 m<sup>2</sup> • ÉTAGES : 1 • PIÈCES : 11



## ▼ W.C Rez-de-chaussée

LARGEUR : 0.91 m • LONGUEUR : 1.18 m  
SURFACE : 1.08 m<sup>2</sup> • PÉRIMÈTRE : 4.19 m

